



Pompes Auto-amorçantes

Série A



Présentation générale

Pompes auto-amorçantes série A adaptées pour fonctionner avec des liquides pouvant générer des gaz ou des émulsions mais également avec une aspiration partiellement remplie. Les matériaux employés ainsi que la simplicité de montage les rendent particulièrement adaptées à une large gamme d'utilisation.

Les pompes série A ne nécessitent d'être en charge qu'au premier démarrage car, pour tous les démarrages suivants, elles peuvent fonctionner même avec une aspiration vide.

A 21 - A 31 : Pompe en exécution monobloc avec impulseur directement supporté par l'arbre de la motorisation. L'inspection interne peut être effectuée sans débrancher la pompe de la tuyauterie, par simple dépose du couvercle.

A 41 - A 51 - A 66 - A 81 : Pompe en exécution monobloc avec motorisation IEC et accouplement élastique. L'inspection interne peut être effectuée sans débrancher la pompe de la tuyauterie, par simple dépose du couvercle.

Fabriquées en acier inoxydable CF-8M 1.4408 / AISI 316.

Fonderies obtenues par procédé à cire perdue.

Finition par polissage chimique.

Débits jusqu'à 50m³/h; hauteur 35mCE maxi.



Pompe A 21 - A 31



Pompe A 41 - A 51



Pompe A 41 - A 51 avec capot

Exécution garniture:

Garnitures mécaniques normalisées EN 12756, ISO 3069.
Garniture simple interne
Garniture simple externe

Matériaux des joints (FDA):

EPDM
FKM
P.T.F.E. (Fep)

Raccordements:

DIN - SMS - IDF - BS/RJT - DS - CLAMP et brides EN 1092-1 PN16 les rendent compatibles à toutes les normes internationales.

Applications

Pompes adaptées au transport de liquides variés (produits alimentaires, lait, lactosérum, sirops, huiles, vins et liqueurs, produits pharmaceutiques et chimiques).

COURBES DE PERFORMANCE (50 Hz)

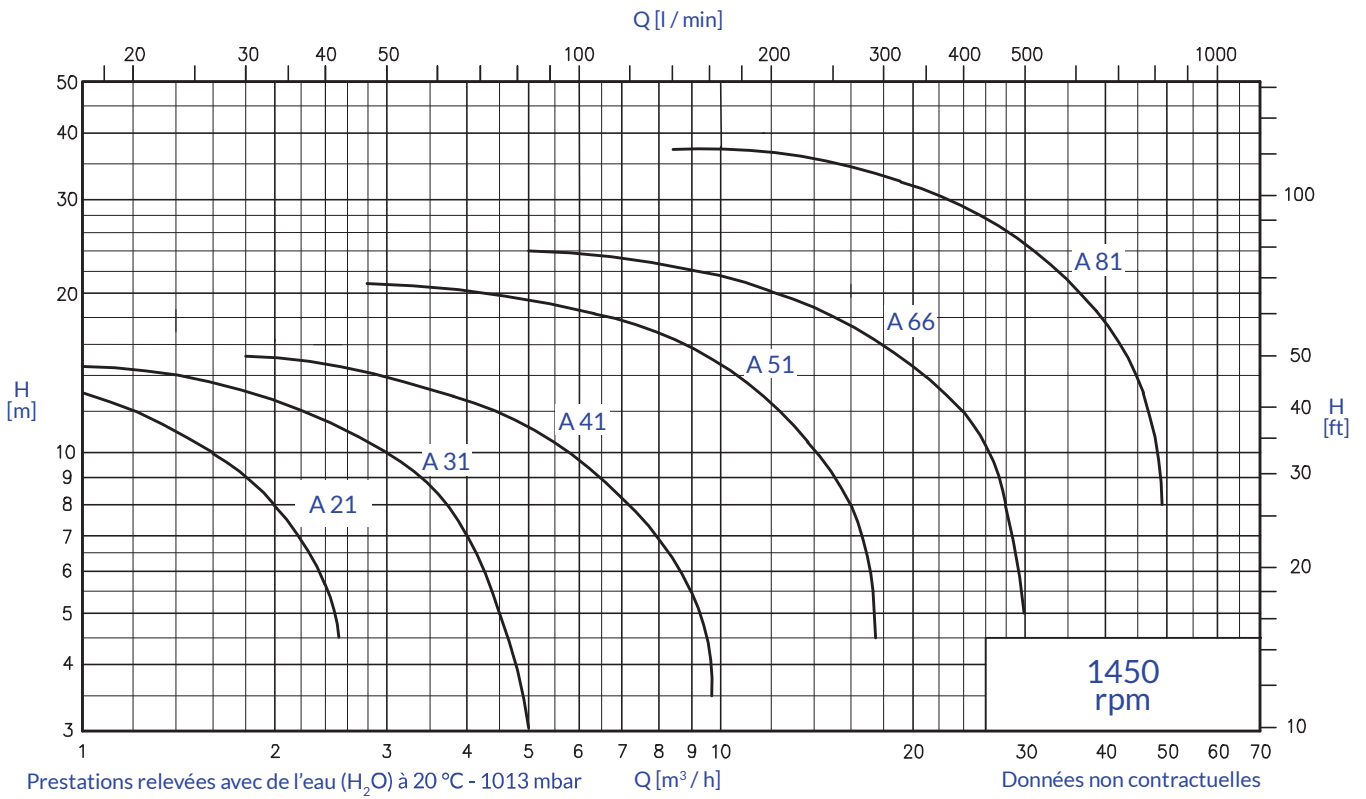

COURBES DE PERFORMANCE (60 Hz)

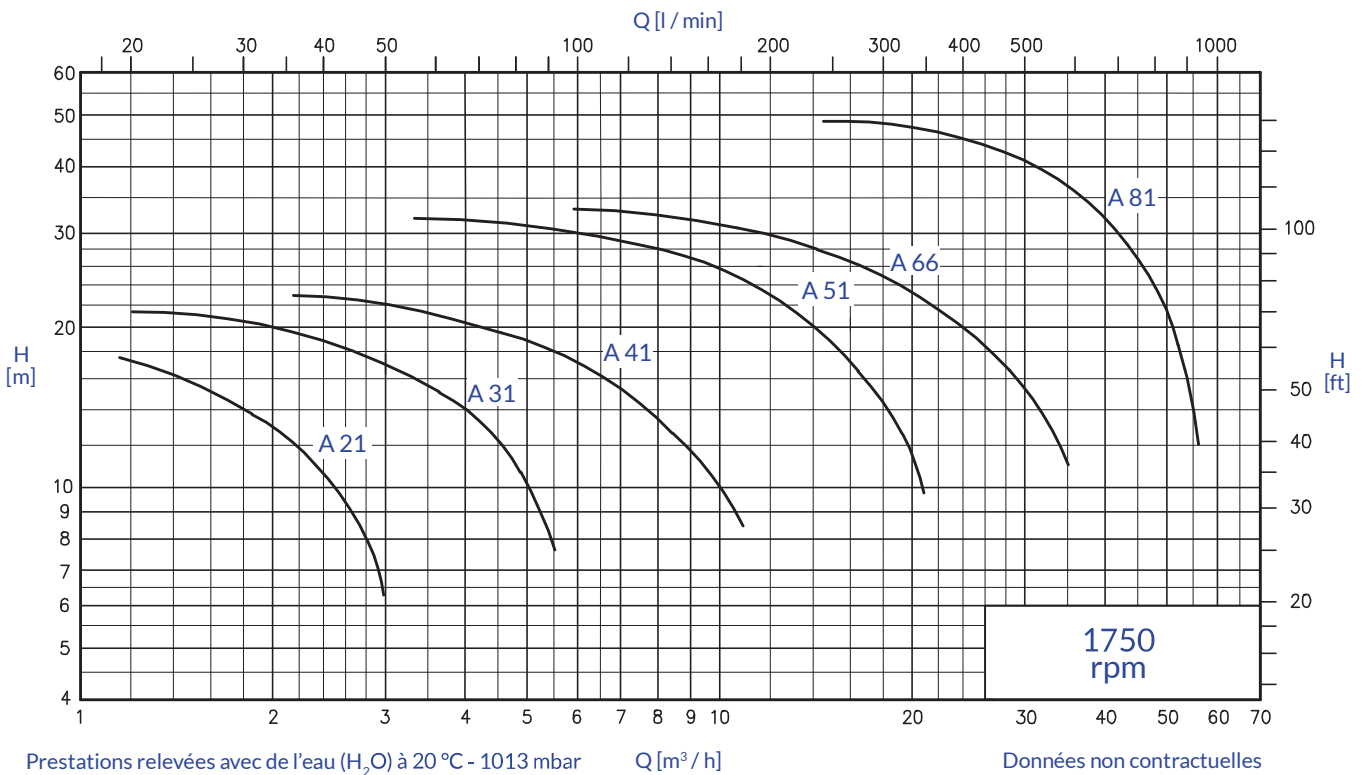

DIMENSIONS D'ENCOMBREMENT

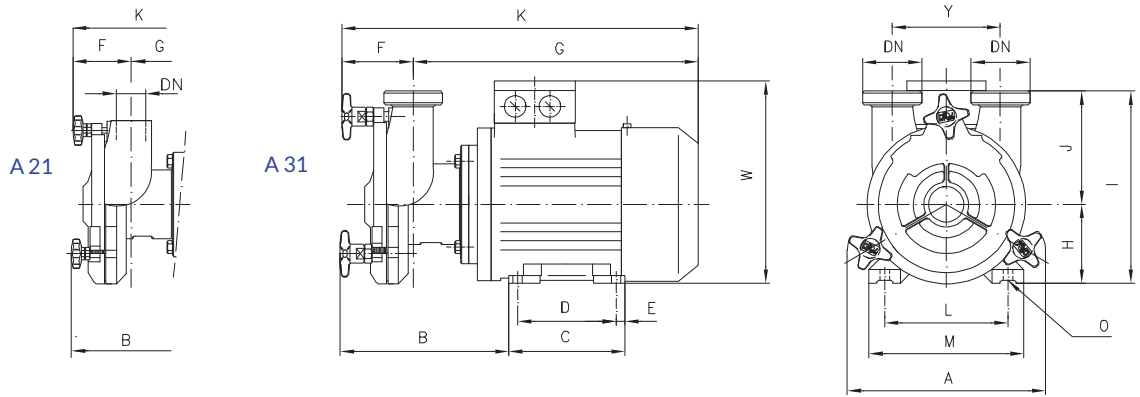

Mesures non contractuelles - DN = Raccords GAZ pour A 21
Raccords femelle DIN 11851 pour A 31

Pompe	1450 rpm.	kW	DN	A	B	C	D	E	F	G	K	H	J	I	Y	L	M	O	P	Q	W
A 21	1450 rpm.	0,37	3/4"G	170	149	106	90	8	62	268	330	71	84	155	80	112	132	7	-	-	192
		0,55	3/4"G	170	152	118	100	9	62	286,5	348,5	80	84	164	80	125	150	9	-	-	210
A 31	1450 rpm.	0,55	32	203	175	118	100	9	75	295,5	370,5	80	117	197	110	125	150	9	-	-	210
		0,75	32	203	175	118	100	9	75	295,5	370,5	80	117	197	110	125	150	9	-	-	210

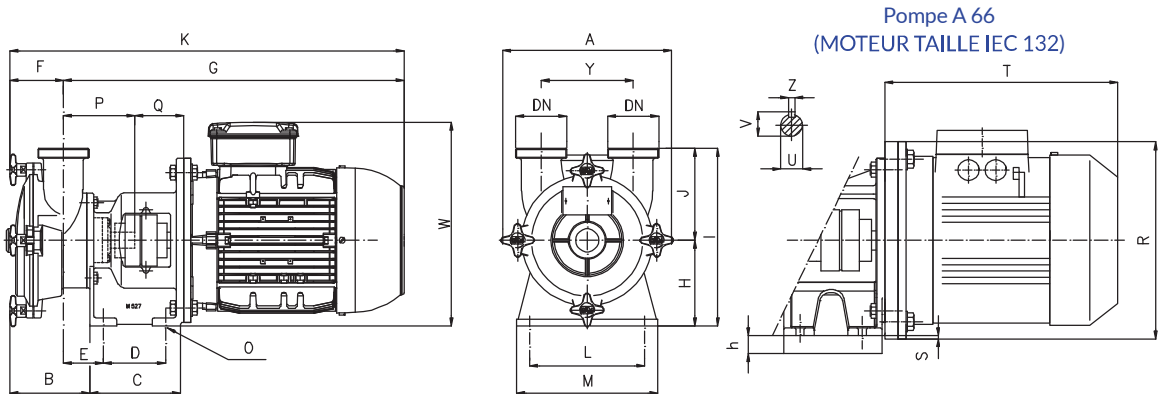

Mesures non contractuelles - DN = Raccords femelle DIN 11851 - Exécution avec moteur standard IEC - EN
(* Support préparé pour accouplement moteur ...)

Pompe	1450 rpm	kW	DN	A	B	C	D	E	F	G	K	H	h	J	I	Y	L	M	O	P	Q	R	S	T	U	V	W	Z	PAM
A 41	1450 rpm	1,1	40	250	116	132	89	53,5	79	452	531	122	-	120	242	120	135	175	12	117	54	-	-	-	20	22,5	272	6	90
		1,5	40	250	116	132	89	53,5	79	452	531	122	-	120	242	120	135	175	12	117	54	-	-	-	20	22,5	272	6	90
A 51	1450 rpm	2,2	50	273	127	138	95	59,5	88	499	587	130	-	140	270	140	175	215	12	119	64	-	-	-	20	22,5	290	6	100
		4	50	273	127	138	95	59,5	88	521	609	130	-	140	270	140	175	215	12	119	64	-	-	-	20	22,5	284	6	112
A 66	1450 rpm	4	65	307	182	150	95	74	133	540	673	145	-	185	330	180	190	230	12	137	65	-	-	-	25	28	299	8	112
		5,5	65	307	182	150	95	74	133	600	732	145	15	185	330	180	190	230	12	137	65	300	5	393	25	28	299	8	132

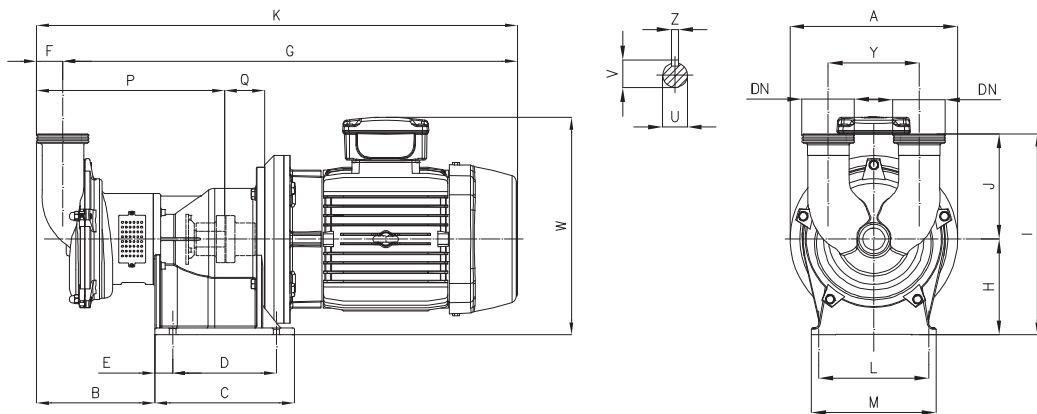

Mesures non contractuelles - DN = Raccords femelle DIN 11851 - Exécution avec moteur standard IEC - EN
(* Support préparé pour accouplement moteur ...)

Pompe	1450 rpm	kW	DN	A	B	C	D	E	F	G	K	H	J	I	Y	L	M	O	P	Q	U	V	W	Z	PAM
A 81	1450 rpm	9,2	80	326	247	292	214	233	55	833	888	200	220	420	190	230	260	14	339	83	32	35	406,5	10	132
		11	80	350	247	292	214	233	55	994	1049	200	220	420	190	230	260	14	339	123	32	35	464	10	160
		15	80	350	247	292	214	233	55	994	1049	200	220	420	190	230	260	14	339	123	32	35	464	10	160

DIMENSIONS D'ENCOMBREMENT - AVEC CAPOT

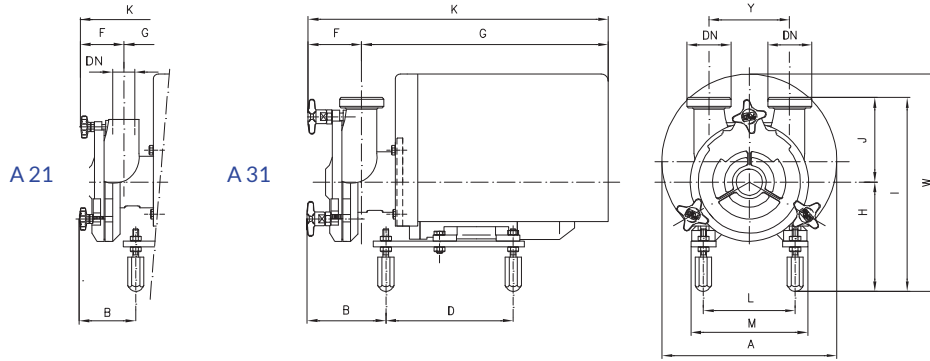

Mesures non contractuelles - DN = Raccords GAZ pour A 21
Raccords femelle DIN 11851 pour A 31

Pompe	1450 rpm	kW	DN	A	B	C	D	E	F	G	K	H	J	I	Y	L	M	O	P	Q	W
A 21	0,55	3/4"G	238	88	-	173	-	62	336	398	153	85	238	80	125	150	-	-	-	-	301
A 31	0,55	32	238	111	-	173	-	75	334	409	153	117	270	110	125	150	-	-	-	-	301
	0,75	32	238	111	-	173	-	75	334	409	153	117	270	110	125	150	-	-	-	-	301

Pompe A 66
(MOTEUR TAILLE IEC 132)

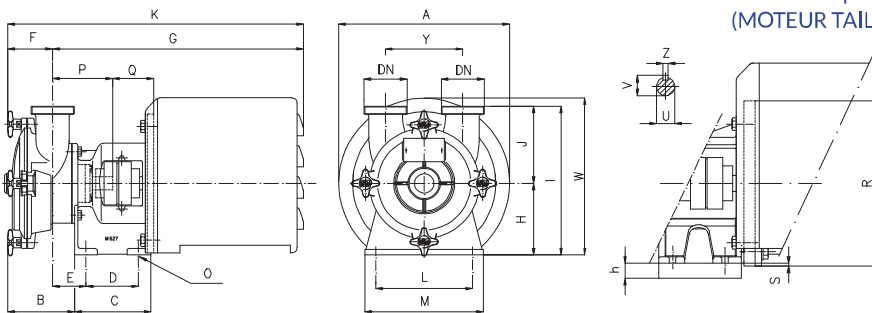

Mesures non contractuelles - DN = Raccords femelle DIN 11851 - Exécution avec moteur standard IEC - EN
(*) Support préparé pour accouplement moteur ...

Pompe	1450 rpm	kW	DN	A	B	C	D	E	F	G	K	H	h	J	I	Y	L	M	O	P	Q	R	S	U	V	W	Z	PAM (*)
A 41	1,1	40	297	116	132	89	53,5	79	549	631	122	-	120	242	120	135	175	12	117	51	-	-	20	22,5	313	6	90	
	1,5	40	297	116	132	89	53,5	79	549	631	122	-	120	242	120	135	175	12	117	51	-	-	20	22,5	313	6	90	
A 51	2,2	50	333	127	138	95	59,5	88	607	704	130	-	140	270	140	175	215	12	119	61	-	-	20	22,5	337	6	100	
	4	50	333	127	138	95	59,5	88	607	704	130	-	140	270	140	175	215	12	119	61	-	-	20	22,5	337	6	112	
A 66	4	65	369	182	150	95	74	133	667	800	145	-	185	330	180	190	230	12	137	62	-	-	25	28	360	8	112	
	5,5	65	369	182	150	95	74	133	667	800	145	15	185	330	180	190	230	12	137	62	300	5	25	28	360	8	132	

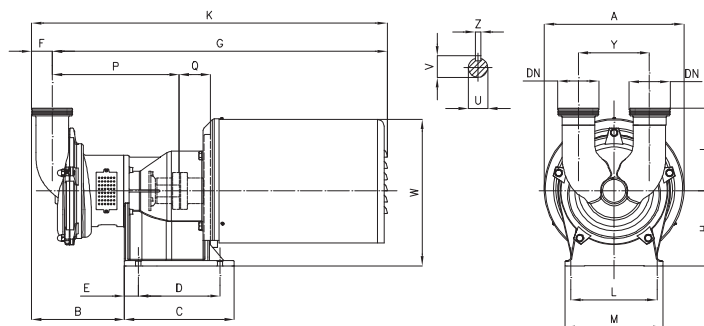

Mesures non contractuelles - DN = Raccords femelle DIN 11851 - Exécution avec moteur standard IEC - EN
(*) Support préparé pour accouplement moteur ...

Pompe	1450 rpm	kW	DN	A	B	C	D	E	F	G	K	H	J	I	Y	L	M	O	P	Q	U	V	W	Z	PAM (*)
A 81	9,2	80	432	247	292	214	233	55	1036	1090	200	220	420	190	230	260	14	339	83	32	35	434	10	132	
	11	80	432	247	292	214	233	55	1036	1090	200	220	420	190	230	260	14	339	123	32	35	475	10	160	
	15	80	432	247	292	214	233	55	1036	1090	200	220	420	190	230	260	14	339	123	32	35	475	10	160	



A-PF Solutions s.r.l.

+32(0)478 28 26 69

info@apfs.be

www.apfs.be



Toutes les indications, les données et les représentations (exécutées de toutes façons) reportées dans cette publication sont indicatives et ne sont pas contraignantes. C.S.F. INOX n'assume aucune garantie, ni obligation, sur l'exploitation de ce document ni sur les informations qu'il reporte. En particulier, C.S.F. INOX ne répond pas des omissions ou des erreurs des données et des dessins reportés ici. Il est précisé que les données techniques, les informations et les représentations reportées dans ce document ont seulement une valeur purement indicative et approximative. C.S.F. INOX se réserve le droit de modifier à tout moment et sans préavis les données, les dessins et les informations reportées dans ce document.